

ශ්‍රී ලංකා විභාග දෙපාර්තමේන්තුව ශ්‍රී ලංකා විභාග දෙපාර්තමේන්තුව ශ්‍රී ලංකා විභාග දෙපාර්තමේන්තුව ශ්‍රී ලංකා විභාග දෙපාර්තමේන්තුව ශ්‍රී ලංකා විභාග දෙපාර්තමේන්තුව
 இலங்கைப் பரீட்சைத் திணைக்களம் இலங்கைப் பரීட்சைத் திணைக்களம் இலங்கைப் பரීட்சைத் திணைக்களம் இலங்கைப் பரීட்சைத் திணைக்களம் இலங்கைப் பரීட்சைத் திணைக்களம்
 Department of Examinations, Sri Lanka Department of Examinations, Sri Lanka Department of Examinations, Sri Lanka Department of Examinations, Sri Lanka Department of Examinations, Sri Lanka
 ශ්‍රී ලංකා විභාග දෙපාර්තමේන්තුව ශ්‍රී ලංකා විභාග දෙපාර්තමේන්තුව ශ්‍රී ලංකා විභාග දෙපාර්තමේන්තුව ශ්‍රී ලංකා විභාග දෙපාර්තමේන්තුව ශ්‍රී ලංකා විභාග දෙපාර්තමේන්තුව
 இலங்கைப் பரීட்சைத் திணைக்களம் இலங்கைப் பரීட்சைத் திணைக்களம் இலங்கைப் பரීட்சைத் திணைக்களம் இலங்கைப் பரīட்சைத் திணைக்களம் இலங்கைப் பரīட்சைத் திணைக்களம்



අධ්‍යයන පොදු සහතික පත්‍ර (සාමාන්‍ය පෙළ) විභාගය, 2019 දෙසැම්බර්
கல்விப் பொதுத் தராதரப் பத்திர (சாதாரண தர)ப் பரீட்சை, 2019 டிசெம்பர்
General Certificate of Education (Ord. Level) Examination, December 2019

ගණිතය I
 கணிதம் I
 Mathematics I

2019.12.09 / 0830 - 1030

පැය දෙකයි
 இரண்டு மணித்தியாலம்
 Two hours

විභාග අංකය:

නිවැරදි බවට සහතික කරමි.

ශාලා නිරීක්ෂකගේ අත්සන

- වැදගත්:**
- * මෙම ප්‍රශ්න පත්‍රය පිටු හිකින් සමන්විත ය.
 - * මෙම පිටුවේත්, භුන්වැනි පිටුවේත් නියමිත ස්ථානවල ඔබේ විභාග අංකය නිවැරදි ව ලියන්න.
 - * ප්‍රශ්න සියල්ලට ම පිළිතුරු මෙම ප්‍රශ්න පත්‍රයේ ම සපයන්න.
 - * පිළිතුර ලිවීමටත් එම පිළිතුර ලබා ගත් ආකාරය දැක්වීමටත් එක් එක් ප්‍රශ්නය යටින් තබා ඇති ඉඩ ප්‍රමාණය ප්‍රයෝජනයට ගන්න.
 - * ප්‍රශ්නවලට පිළිතුරු සැපයීමේදී අදාළ පියවර හා නිවැරදි ඒකක දක්වන්න.
 - * පහත දක්වා ඇති පරිදි ලකුණු ප්‍රදානය කෙරේ:
A කොටසෙහි
 එක් එක් ප්‍රශ්නයට ලකුණු 2 බැගින්.
B කොටසෙහි
 එක් එක් ප්‍රශ්නයට ලකුණු 10 බැගින්.
 - * කටුවැඩ සඳහා හිස් කඩදාසි ලබා ගත හැකි ය.

පරීක්ෂකවරුන්ගේ ප්‍රයෝජනය සඳහා පමණි		
කොටස	ප්‍රශ්න අංක	ලකුණු
A	1 - 25	
B	1	
	2	
	3	
	4	
	5	
එකතුව		
.....	පළමුවන පරීක්ෂක	සංකේත අංකය
.....	දෙවන පරීක්ෂක	සංකේත අංකය
.....	ගණිත පරීක්ෂක	සංකේත අංකය
.....	ප්‍රධාන පරීක්ෂක	සංකේත අංකය

A කොටස

ප්‍රශ්න සියල්ලට ම පිළිතුරු මෙම ප්‍රශ්න පත්‍රයේ ම සපයන්න.

● අරය r සහ උස h වූ සෘජු වෘත්ත සිලින්ඩරයක වක්‍ර පෘෂ්ඨයේ වර්ගඵලය $2\pi rh$ වේ.

1. ආනයනය කරන ලද කිසියම් භාණ්ඩයක් සඳහා 9%ක තීරු බද්දක් අය කරනු ලැබේ. මෙම භාණ්ඩයේ වටිනාකම රුපියල් 6000 නම් ගෙවිය යුතු තීරු බදු මුදල සොයන්න.

2. සාධක සොයන්න: $x^2 + 3x - 10$

3. රූපයේ දී ඇති තොරතුරු අනුව x හි අගය සොයන්න.

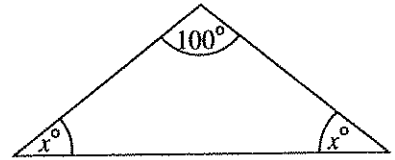

4. $\log_2 a = 5$ බව දී ඇත්නම් a හි අගය 2 හි බලයක් ලෙස ලියන්න.

5. මිනිත්තුවට ලීටර 60ක ශීඝ්‍රතාවකින් ජලය ගලා එන නළයකින් ධාරිතාව ලීටර 420ක් වූ ටැංකියක් පිරවීමට ගත වන කාලය සොයන්න.

6. රූපයෙහි දැක්වෙන වෘත්තය මත A, B, C සහ D ලක්ෂ්‍ය පිහිටා ඇත.

$\hat{A}BC = 100^\circ$ ද $\hat{C}AB = 30^\circ$ ද වේ. x හි අගය සොයන්න.

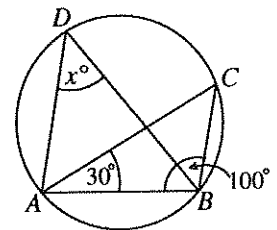

7. සහ සෘජු වෘත්ත සිලින්ඩරයක පතුලේ අරය 7 cm වේ. එහි උස 10 cm වේ. සිලින්ඩරයේ වක්‍ර පෘෂ්ඨයේ වර්ගඵලය සොයන්න. (π හි අගය සඳහා $\frac{22}{7}$ යොදා ගන්න.)

8. රූපයේ AB මගින් නිරූපණය වන සරල රේඛාවේ අනුක්‍රමණය සොයන්න.

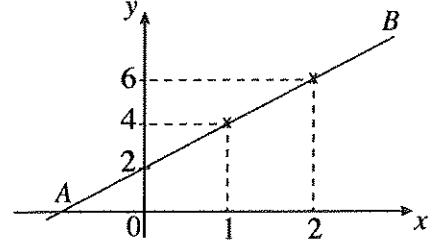

9. සුළු කරන්න: $\frac{ax}{2} + \frac{3a}{4x}$

10. දී ඇති රූපයේ ABC සෘජුකෝණී ත්‍රිකෝණයේ CB පාදය F තෙක් දික් කර ඇත. AB හි සහ CB හි මධ්‍ය ලක්ෂ්‍ය පිළිවෙලින් E සහ D වේ. $\angle DEB = 50^\circ$ නම්, $\angle EBF$ හි විශාලත්වය සොයන්න.

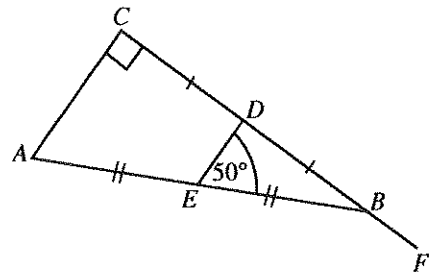

11. විසඳන්න: $2x^2 - 8 = 0$

12. මිනිසෙක් වාර්ෂිකව 8% වැල් පොලියට රුපියල් 5000ක් අවුරුදු දෙකක් සඳහා ණයට ගනියි. මෙම ණය මුදල සඳහා දෙවන වර්ෂයට වන පොලිය කොපමණ ද?

13. ABCD වෘත්ත චතුරස්‍රයක් රූපයේ දැක්වේ. AB පාදය E තෙක් දික් කර ඇත. තව ද $\angle BCD = 120^\circ$ සහ $\angle CBE = 70^\circ$ වේ. දී ඇති කොරතුරු අනුව x හි සහ y හි අගයන් සොයන්න.

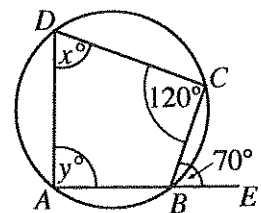

14. එක්තරා පාසලක විත්‍ර, නැටුම් හා සංගීතය යන විෂයයන් හදාරන ශිෂ්‍යයන් වට ප්‍රස්තාරයෙන් නිරූපණය කෙරේ. සංගීතය හදාරන ශිෂ්‍ය සංඛ්‍යාව 45 නම්, නැටුම් හදාරන ශිෂ්‍ය සංඛ්‍යාව කීය ද?

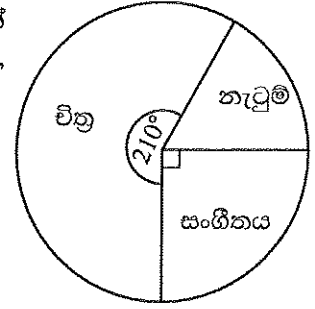

15. 9, 27, 81, ... යන ගුණෝත්තර ශ්‍රේණියේ හයවන පදය 3 හි බලයක් ලෙස දක්වන්න.

16. රූපයේ දී ඇත්තේ ABCD සමාන්තරාස්‍රයකි. වගුවෙහි දැක්වෙන එක් එක් ප්‍රකාශය නිවැරදි නම් එය ඉදිරියෙන් '✓' ලකුණක් වැරදි නම් එය ඉදිරියෙන් 'X' ලකුණක් යොදන්න.

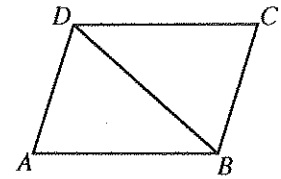

(1)	ABD ත්‍රිකෝණයේ වර්ගඵලය = $\frac{1}{2} \times ABCD$ සමාන්තරාස්‍රයේ වර්ගඵලය	
(2)	DB විකර්ණය ADC සමවිච්ඡේද කරයි.	

17. පහත සඳහන් විච්ඡේදන පද තුනෙහි කුඩාම පොදු ගුණාකාරය සොයන්න.
 $3x^2, 6xy, 2y$

18. දී ඇති රූපයේ වෘත්තයේ කේන්ද්‍රය O වේ. එහි දැක්වෙන තොරතුරු අනුව x හි අගය සොයන්න.

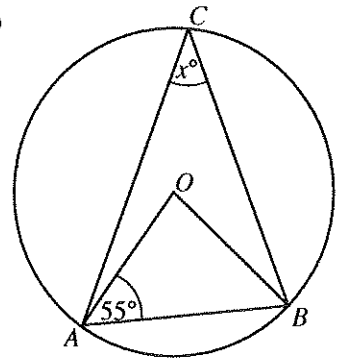

19. සමතලා බිමක පිහිටි AB සහ CD සිරස් කණු දෙකක් රූපයේ දැක්වේ. D හි සිට නිරීක්ෂණය කරන විට B හි ආරෝහණ කෝණය 42° ද A හි අවරෝහණ කෝණය 58° ද වේ. මෙම තොරතුරු රූපයෙහි නිරූපණය කරන්න.

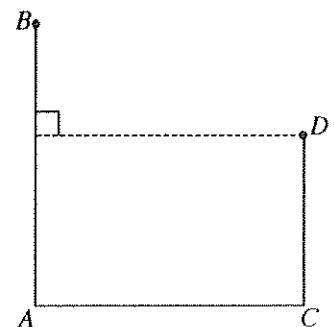

20. මල්ලක සර්වසම වීදුරු බෝල 35ක් අඩංගු වේ. ඒවායින් කිසියම් සංඛ්‍යාවක් සුදු පැහැති වන අතර ඉතිරි ඒවා කළු පැහැති වේ. මෙම මල්ලෙන් අහඹු ලෙස ගනු ලබන වීදුරු බෝලයක් කළු පැහැති එකක් වීමේ සම්භාවිතාව $\frac{5}{7}$ නම්, මල්ලෙහි කළු පැහැති වීදුරු බෝල කීයක් තිබේ ද?

21. සුදුසු ජ්‍යාමිතික පද භාවිත කර පහත දී ඇති ප්‍රකාශයේ හිස්තැන් පුරවන්න.
 “වෘත්තයක කේන්ද්‍රය, එම වෘත්තයේ ජ්‍යායක ට යා කෙරෙන සරල රේඛාව එම ජ්‍යායට වේ.”

22. $\begin{pmatrix} 3 & 1 \\ -1 & 2 \end{pmatrix} \begin{pmatrix} 2 & -1 \\ -1 & 1 \end{pmatrix} = \begin{pmatrix} 5 & x \\ -4 & 3 \end{pmatrix}$ නම් x හි අගය සොයන්න.

23. දී ඇති වෙන් රූපයේ නිරූපණය වන සිසුන් කණ්ඩායම අතුරෙන් ගණිතය විෂයයට කැමති සිසුන් කුලකය A මගින් ද විද්‍යාව විෂයයට කැමති සිසුන් කුලකය B මගින් ද දැක්වේ. මෙම විෂයයන් දෙකෙන් එකකට පමණක් කැමති සිසුන් දැක්වෙන පෙදෙස් වෙන් රූපයෙහි අඳුරු කර දක්වන්න.

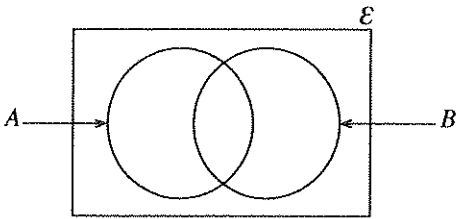

24. මෝටර් රථයක චලිතය නිරූපණය කෙරෙන දුර-කාල ප්‍රස්තාරයක් රූපයෙහි දැක්වේ. මෝටර් රථය වැඩිතම වේගයෙන් ගමන් කිරීම නිරූපණය කෙරෙන්නේ ප්‍රස්තාරයේ කුමන කොටසින් ද? එම වේගය කොපමණ ද?

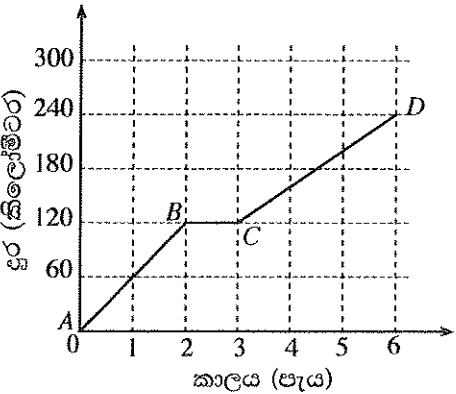

25. දී ඇති P ලක්ෂ්‍යයට 5 m නියත දුරකින් චලනය වන ලක්ෂ්‍යයක පථයෙහි කොටසක් මෙම දළ රූපයේ වාපයෙන් දැක්වේ. RS සරල රේඛාව P සිට 7 m දුරින් වේ. RS සරල රේඛාවට ද 5 m දුරින් වාපය මත පිහිටි ලක්ෂ්‍ය සොයාගන්නා ආකාරය මෙම රූපයෙහි දළ සටහනක් මගින් දක්වන්න.

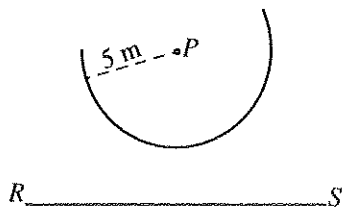

B කොටස

ප්‍රශ්න සියල්ලට ම පිළිතුරු මෙම ප්‍රශ්න පත්‍රයේ ම සපයන්න.

1. කාණුවක මුළු දිගින් $\frac{7}{15}$ ක ප්‍රමාණයක් පළමු දිනයේදී කපන ලද අතර ඉතිරි දිගින් $\frac{1}{4}$ ක් දෙවන දිනයේදී කපන ලදී.
 - (i) පළමු දිනය අවසානයේදී කාණුවේ මුළු දිගින් කොපමණ භාගයක්, තවදුරටත් කැපීම සඳහා ඉතිරි වේ ද?
 - (ii) දෙවන දිනයේදී කාණුවේ මුළු දිගින් කොපමණ භාගයක් කපනු ලැබුවේ ද?
 - (iii) කාණුවේ මුළු දිගින් තවත් මීටර 600ක දිගක් මුල් දින දෙක අවසාන වන විට කැපීමට ඉතිරි ව තිබේණි. කාණුවේ මුළු දිග සොයන්න.
 - (iv) කාණුවේ ඉතිරි මීටර 600 කැපීමට මිනිසුන් 4 දෙනකුට දින 3ක් අවශ්‍ය වේ යැයි ඇස්තමේන්තු කර ඇත. එම දිග දින දෙකකදී කැපීමට වැඩිපුර මිනිසුන් කීදෙනකු යෙදවිය යුතු ද?

10

2. තහඩුවක්, රූපයේ දැක්වෙන පරිදි ABCD ත්‍රිපිසියමක හැඩැති කොටසකින් හා DC විෂ්කම්භය වූ අර්ධ වෘත්තාකාර කොටසකින් සමන්විත වේ. (π හි අගය $\frac{22}{7}$ ලෙස ගන්න.)

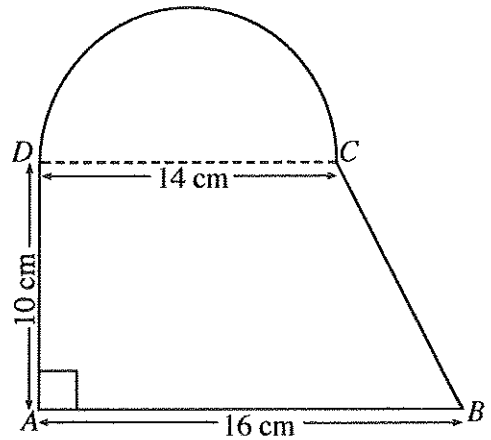

- (i) අර්ධ වෘත්තාකාර කොටසේ දාරය දිගේ D වලින් ආරම්භ කර C වලින් අවසන් වන ලෙස ද සෑම අනුයාත බොත්තම් දෙකක් අතර දුර 2 cm ක් වන ලෙස ද කුඩා බොත්තම් ඇලවීමට අදහස් කෙරෙයි. මේ සඳහා අවශ්‍ය වන බොත්තම් සංඛ්‍යාව කීය ද?
- (ii) තහඩුවේ මුළු වර්ගඵලය ගණනය කරන්න.
- (iii) අර්ධ වෘත්තාකාර කොටසේ වර්ගඵලයට සමාන වර්ගඵලයක් ද AD හි දිගට සමාන දිගක් ද සහිත සෘජුකෝණාස්‍රාකාර තහඩුවක් සාදනු ලැබේ නම්, එහි පළල සොයන්න.

10

3. කුමාර, නගර සභා සීමාව තුළ වෙළෙඳ ව්‍යාපාරයක් පවත්වාගෙන යයි.

(a) ඔහුගේ ව්‍යාපාරික ස්ථානයෙහි වාර්ෂික තක්සේරු වටිනාකම රුපියල් 40 000කි. එම නගර සභාව 22%ක වාර්ෂික වරිපනම් බද්දක් අයකරයි.

(i) වාර්ෂිකව ගෙවිය යුතු වරිපනම් බදු මුදල සොයන්න.

(ii) කාර්තුවකට වරිපනම් බදු වශයෙන් ඔහු කොපමණ මුදලක් ගෙවිය යුතු ද?

(b)

	වාර්ෂික ආදායම (රුපියල)	ආදායම් බදු ප්‍රතිශතය
පළමු	500 000	බද්දෙන් නිදහස්
ඊළඟ	500 000	4%
ඊළඟ	500 000	8%

ඉහත වගුවට අනුව, කුමාර වර්ෂයකට රුපියල් 12 000ක මුදලක් ආදායම් බද්ද ලෙස ගෙවයි. ඔහුගේ වාර්ෂික ආදායම කොපමණ ද?

10

4. පන්තියක සිසුන් 40 දෙනකු පරීක්ෂණයකදී ලබා ගත් ලකුණු ඇසුරෙන් පහත සඳහන් අසම්පූර්ණ සංඛ්‍යාත ව්‍යාප්තියක් අදාළ අසම්පූර්ණ ජාල රේඛයක් සකස් කර ඇත. මෙහි 10 - 20 මගින් "10 ට වඩා වැඩි හා 20 ට වඩා අඩු හෝ සමාන" ලකුණු ප්‍රාන්තරය දැක්වෙන අතර අනෙක් ප්‍රාන්තර ද එපරිදීම දැක්වේ.

ලකුණු	සිසුන් සංඛ්‍යාව
10 - 20	6
20 - 40	...
40 - 50	...
50 - 80	15
80 - 90	...
එකතුව	40

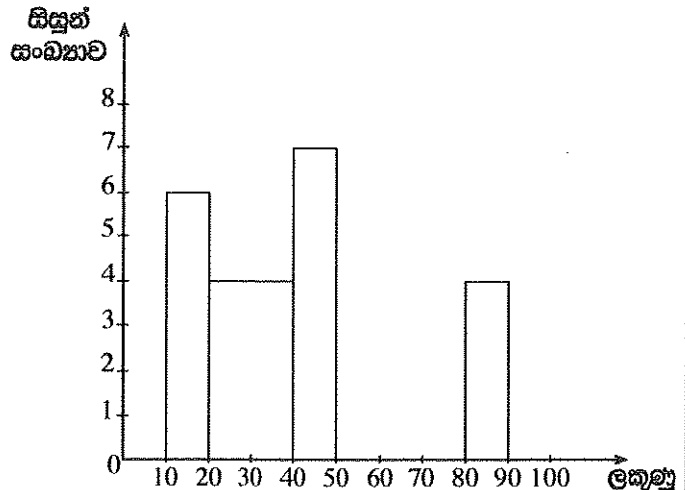

(i) ඉහත සංඛ්‍යාත වගුව සහ ජාල රේඛය සම්පූර්ණ කරන්න.

(ii) ලකුණු 40ට වඩා වැඩියෙන් ලබා ගත් සිසුන් සංඛ්‍යාව මුළු සිසුන් සංඛ්‍යාවේ ප්‍රතිශතයක් ලෙස දක්වන්න.

(iii) ජාල රේඛය මත සංඛ්‍යාත බහු අක්‍රය ඇඳ දක්වන්න.

10

5. (a) එක්තරා මුරපදයක (password) මුල් සංකේත දෙක 1, 2, 3, 4, 5 යන ඉලක්කම් අතුරෙන් එකිනෙකට වෙනස් ඉලක්කම් දෙකක් බව දී ඇත. මෙම මුරපදයේ පළමුවන ඉලක්කම තෝරා ගැනීම සඳහා ශිෂ්‍යයෙක් එම ඉලක්කම් එක බැගින් ලියූ සර්වසම කාඩ්පත් පහක් අතුරෙන් එකක් අහඹු ලෙස ගනියි. ඉන්පසු එය ආපසු හොඳමා දෙවන ඉලක්කම තෝරා ගැනීම සඳහා තවත් කාඩ්පතක් අහඹු ලෙස ගනියි.

(i) ශිෂ්‍යයා අහඹු ලෙස ගන්නා ලද කාඩ්පත්වල තිබූ ඉලක්කම් දෙක දැක්වෙන නියැදි අවකාශය, දී ඇති කොටු දැලෙහි 'X' සලකුණ යොදා ලකුණු කරන්න.

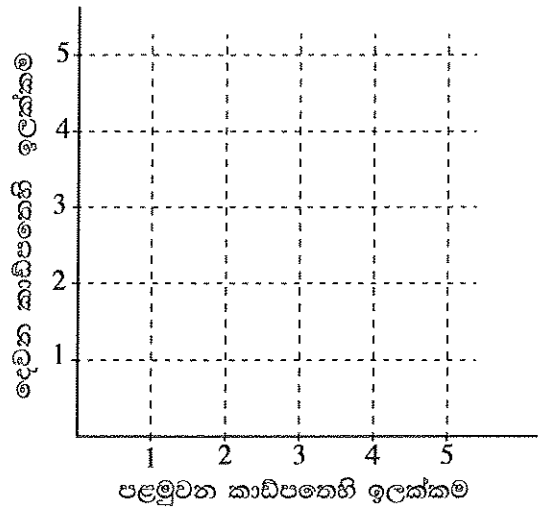

(ii) මුරපදය සඳහා ලබා ගත් පළමුවන ඉලක්කම ඔත්තේ බවත්, මෙම ඉලක්කම ලබා ගත් දෙවන ඉලක්කමට වඩා කුඩා බවත් පසුව අනාවරණය කරගෙන ඇත. මෙම කොන්දේසි සපුරාලන සිද්ධිය, නියැදි අවකාශය මත සලකුණු කර, එහි සම්භාවිතාව ලබා ගන්න.

(b) කිසියම් රෝගයක් පැතිර යන අවධියක එම රෝග ලක්ෂණ පෙන්වූ පිරිමි 20 දෙනෙක් ද කාන්තාවෝ 16 දෙනෙක් ද වෛද්‍යවරයකුගෙන් ප්‍රතිකාර ලබා ගැනීම සඳහා පැමිණ සිටියහ. එම සියලු කාන්තාවන් සැබැවින්ම එම රෝගයෙන් පෙළුණු අතර, පිරිමි අය අතුරෙන් අහඹු ලෙස තෝරා ගන්නා අයකුට රෝගය වැළඳී තිබීමේ සම්භාවිතාව 0.6 විය.

මෙම සියලු දෙනා අතුරෙන් අහඹු ලෙස තෝරා ගනු ලබන අයකු පිරිමියකු හෝ කාන්තාවක වීම හා රෝගය වැළඳුණු හෝ නොවැළඳුණු අයකු වීම පිළිබඳ සම්භාවිතා දැක්වීම සඳහා අඳිනු ලබන රූක් සටහනක කොටසක් පහත දැක්වේ.

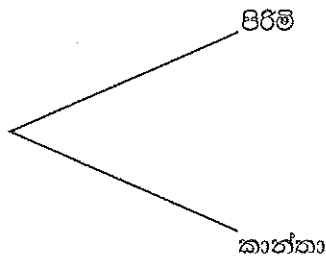

- (i) අදාළ සම්භාවිතා සියල්ල දක්වමින් රූක් සටහන සම්පූර්ණ කරන්න.
- (ii) අහඹු ලෙස තෝරා ගනු ලබන අයකු එම රෝගය වැළඳුණු අයකු වීමේ සම්භාවිතාව සොයන්න.

ශ්‍රී ලංකා විභාග දෙපාර්තමේන්තුව ශ්‍රී ලංකා විභාග දෙපාර්තමේන්තුව ශ්‍රී ලංකා විභාග දෙපාර්තමේන්තුව ශ්‍රී ලංකා විභාග දෙපාර්තමේන්තුව ශ්‍රී ලංකා විභාග දෙපාර්තමේන්තුව
 இலங்கைப் பரீட்சைத் திணைக்களம் இலங்கைப் பரීட்சைத் திணைக்களம் இலங்கைப் பரීட்சைத் திணைக்களம் இலங்கைப் பரීட்சைத் திணைக்களம் இலங்கைப் பரීட்சைத் திணைக்களம்
 Department of Examinations, Sri Lanka Department of Examinations, Sri Lanka Department of Examinations, Sri Lanka Department of Examinations, Sri Lanka Department of Examinations, Sri Lanka
 ශ්‍රී ලංකා විභාග දෙපාර්තමේන්තුව ශ්‍රී ලංකා විභාග දෙපාර්තමේන්තුව ශ්‍රී ලංකා විභාග දෙපාර්තමේන්තුව ශ්‍රී ලංකා විභාග දෙපාර්තමේන්තුව ශ්‍රී ලංකා විභාග දෙපාර්තමේන්තුව
 இலங்கைப் பரීட்சைத் திணைக்களம் இலங்கைப் பரීட்சைத் திணைக்களம் இலங்கைப் பரීட்சைத் திணைக்களம் இலங்கைப் பரීட்சைத் திணைக்களம் இலங்கைப் பரීட்சைத் திணைக்களம்

32 S II

අධ්‍යයන පොදු සහතික පත්‍ර (සාමාන්‍ය පෙළ) විභාගය, 2019 දෙසැම්බර්
 கல்விப் பொதுத் தராதரப் பத்திர (சாதாரண தர)ப் பரீட்சை, 2019 டிசெம்பர்
 General Certificate of Education (Ord. Level) Examination, December 2019

ගණිතය II
 கணிதம் II
 Mathematics II

2019.12.09 / 1300 - 1610

පැය තුනයි
 மூன்று மணித்தியாலம்
 Three hours

අමතර කියවීම් කාලය - මිනිත්තු 10 යි
 மேலதிக வாசிப்பு நேரம் - 10 நிமிடங்கள்
 Additional Reading Time - 10 minutes

අමතර කියවීම් කාලය ප්‍රශ්න පත්‍රය කියවා ප්‍රශ්න තෝරා ගැනීමටත් පිළිතුරු ලිවීමේදී ප්‍රමුඛත්වය දෙන ප්‍රශ්න සංවිධානය කර ගැනීමටත් යොදාගන්න.

- වැදගත්:
- * A කොටසේ ප්‍රශ්න පහක් හා B කොටසේ ප්‍රශ්න පහක් තෝරා ගෙන ප්‍රශ්න දහයකට පිළිතුරු සපයන්න.
 - * ප්‍රශ්නවලට පිළිතුරු සැපයීමේදී අදාළ පියවර හා නිවැරදි ඒකක ලියා දක්වන්න.
 - * සෑම ප්‍රශ්නයකට ම ලකුණු 10 බැගින් හිමි වේ.
 - * අරය r වූ ගෝලයක පරිමාව $\frac{4}{3}\pi r^3$ වේ.

A කොටස
 ප්‍රශ්න පහකට පමණක් පිළිතුරු සපයන්න.

1. A බැංකුව සහ B සමාගම විසින් පහත සඳහන් දැන්වීම් පළ කර ඇත.

A බැංකුව	B සමාගම
ස්ථීර තැන්පතු සඳහා වසරකට 9%ක පොලියක් ගෙවයි.	කොටසක මිල රුපියල් 25ක් වන අතර වාර්ෂිකව කොටසකට රුපියල් 1.50 බැගින් ලාභාංශ ගෙවයි.

- (i) කමල් තමා සතුව ඇති රුපියල් 100 000ක මුදලින් හරි අඩක් A බැංකුවේ ස්ථීර තැන්පතුවක තැන්පත් කළ අතර ඉතිරි මුදල B සමාගමේ කොටස් මිල දී ගැනීමට යෙදවීය. ඔහු වසරක් අවසානයේදී B සමාගමෙන් ලාභාංශ ලබා ගෙන කොටසක් රුපියල් 26 බැගින් කොටස් සියල්ල විකුණයි. වසරක් අවසානයේ ඔහුට වැඩි ආදායමක් ලැබෙන්නේ කුමන ආයෝජනයෙන් දැයි හේතු සහිතව පෙන්වන්න.
- (ii) වසරක් අවසානයේ ඔහුට ලැබෙන මුළු ආදායම, ආයෝජනය කළ මුළු මුදලේ ප්‍රතිශතයක් ලෙස දක්වන්න.

2. $-2 \leq x \leq 4$ ප්‍රාන්තරය තුළ $y = x^2 - 2x$ වර්ගජ ශ්‍රිතයේ x අගය කිහිපයකට අනුරූප y අගය දැක්වෙන අසම්පූර්ණ වගුවක් පහත දී ඇත.

x	-2	-1	0	1	2	3	4
y	8	3	0	-1	0	...	8

- (i) $x = 3$ වන විට y හි අගය සොයන්න.
- (ii) සම්මත අක්ෂ පද්ධතිය සහ සුදුසු පරිමාණයක් යොදා ගනිමින්, ඉහත අගය වගුවට අනුව, දී ඇති වර්ගජ ශ්‍රිතයේ ප්‍රස්තාරය ප්‍රස්තාර කඩදාසියක අඳින්න.
- (iii) ප්‍රස්තාරයේ හැරුම් ලක්ෂ්‍යයේ බණ්ඩාංක ලියන්න.
- (iv) දී ඇති වර්ගජ ශ්‍රිතය $y = (x - a)^2 + b$ ආකාරයට ප්‍රකාශ කරන්න; මෙහි a හා b යනු සංඛ්‍යා දෙකකි.
- (v) $-1 < y \leq 3$ ප්‍රාන්තරය තුළ ශ්‍රිතය වැඩි වන x හි අගය ප්‍රාන්තරය ලියන්න.

3. (a) නැටුම් කණ්ඩායමක පිරිමි ළමයි 5 දෙනෙක් සහ ගැහැනු ළමයි 4 දෙනෙක් සිටිති. එක්තරා නර්තනයක දී සියලු ම පිරිමි ළමයින් මිල සමාන වූ ඇඳුම්වලින් සැරසී සිටි අතර සියලු ම ගැහැනු ළමයි ද මිල සමාන වූ ඇඳුම්වලින් සැරසී සිටියහ. පිරිමි ඇඳුම් කට්ටල දෙකක මිල ගැහැනු ඇඳුම් කට්ටල තුනක මිලට වඩා රුපියල් 1000ක් වැඩි විය. කණ්ඩායමේ සියලු ම ළමයින්ගේ ඇඳුම් කට්ටල සඳහා වියදම රුපියල් 14 000ක් විය.

- (i) පිරිමි ළමයකුගේ ඇඳුම් කට්ටලයක මිල රුපියල් x සහ ගැහැනු ළමයකුගේ ඇඳුම් කට්ටලයක මිල රුපියල් y ලෙස ගෙන, ඉහත තොරතුරු නිරූපණය කරන සමගාමී සමීකරණ යුගලයක් ගොඩනගන්න.
- (ii) එම සමීකරණ විසඳීමෙන් පිරිමි ළමයකුගේ ඇඳුම් කට්ටලයක මිලත්, ගැහැනු ළමයකුගේ ඇඳුම් කට්ටලයක මිලත් වෙන වෙනම සොයන්න.

(b) සුළු කරන්න: $\frac{5x}{x^2 - 1} - \frac{4}{x + 1}$

4. අරය ඒකක x වූ A නම් අර්ධ වෘත්තයකින් ද අර්ධ වෘත්තය සමග ඒකකේන්ද්‍රීය වූ සහ කේන්ද්‍රයේ කෝණය 60° වූ B නම් කේන්ද්‍රික ඛණ්ඩයකින් ද සෑදුණු ආස්තරයක් රූපයේ දැක්වේ. A හි වර්ගඵලය සහ B හි වර්ගඵලය සමාන වේ නම්, x මගින් $x^2 - 4x - 8 = 0$ වර්ගජ සමීකරණය තෘප්ත කරන බව පෙන්වා x ට ගත හැක්කේ එකම එක අගයක් පමණක් බව හේතු සහිතව පෙන්වන්න. $\sqrt{3}$ හි අගය සඳහා 1.73 යොදා ගෙන B කේන්ද්‍රික ඛණ්ඩයේ අරය සඳහා ආසන්න අගයක් පළමු දශමස්ථානයට සොයන්න.

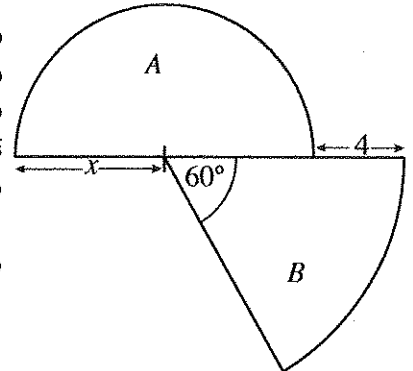

5. සමතලා බිමක A ලක්ෂ්‍යයෙහි සිටින මිනිසෙක් ඔහුගෙන් මීටර 100ක් දුරින් 127° දිශාංශයකින් යුතු C ලක්ෂ්‍යයෙහි ඇති අඹ ගසක් දකියි. ඔහු A ලක්ෂ්‍යයට දකුණින් ද C ලක්ෂ්‍යයට බටහිරින් ද පිහිටි B ලක්ෂ්‍යයෙහි පොල් ගසක් ද දකියි. A, B, C ලක්ෂ්‍යවල පිහිටීම දැක්වෙන දළ සටහනක් රූපයෙහි දැක්වේ.

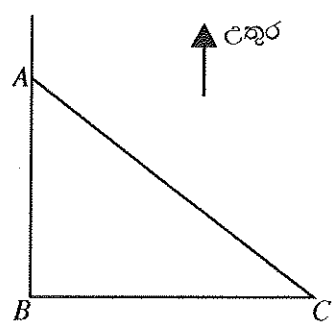

- (i) දී ඇති රූපය ඔබේ පිළිතුරු පත්‍රයේ පිටපත් කරගෙන ඉහත තොරතුරු එහි ලකුණු කර දක්වන්න.
- (ii) ත්‍රිකෝණමිතික වගු භාවිතයෙන් මිනිසා සහ පොල් ගස අතර ඇති දුර AB ආසන්න මීටරයට සොයන්න.
- (iii) මිනිසාටත් පොල් ගසටත් හරි මැදින් පිහිටි D ලක්ෂ්‍යයත් B ලක්ෂ්‍යයෙහි පිහිටි පොල් ගසට මීටර 118ක් බටහිරින් පිහිටි E ලක්ෂ්‍යයත්, පිටපත් කළ රූපයේ ලකුණු කරන්න. AB දුර සඳහා ඉහත (ii) කොටසෙහි ලබා ගත් ආසන්න අගය සහ ත්‍රිකෝණමිතික වගු භාවිතයෙන් BDE හි විශාලත්වය සොයන්න.

6. ලොරියකට පැටවීමට ගෙන එන ලද බඩු මලු 40ක නියැදියක ස්කන්ධ පිළිබඳව රැස් කළ තොරතුරු පහත සංඛ්‍යාත වගුවෙහි දැක්වේ. මෙහි 0 - 10 මගින් දැක්වෙන්නේ "0 ට වඩා වැඩි සහ 10 ට වඩා අඩු හෝ සමාන" ස්කන්ධ ප්‍රාන්තරය වන අතර අනෙක් ප්‍රාන්තර මගින් ද එපරිදීම දැක්වේ.

බඩු මල්ලක ස්කන්ධය (kg)	0 - 10	10 - 20	20 - 30	30 - 40	40 - 50	50 - 60	60 - 70
මලු සංඛ්‍යාව (සංඛ්‍යාතය)	2	5	7	9	8	6	3

- (i) දී ඇති තොරතුරුවලට අනුව බඩු මල්ලක මධ්‍යන්‍ය ස්කන්ධය සොයන්න.
- (ii) ඉහත නියැදිය ලබා ගෙන ඇත්තේ බඩු මලු 200ක තොගයකින් නම්, එම බඩු මලු තොගයේ මුළු ස්කන්ධය නිමානය කරන්න.
- (iii) ලොරියට පැටවිය හැකි උපරිම ස්කන්ධය 1500 kg බව දී ඇත්නම්, ඉහත බඩු මලු 40 ලොරියට පැටවිය නොහැකි අවස්ථා ද තිබිය හැකි බව පෙන්වීමට හේතු දක්වන්න.

B කොටස

ප්‍රශ්න පහකට පමණක් පිළිතුරු සපයන්න.

7. ක්‍රීඩා ඉසව්වකට සහභාගී වීමට බලාපොරොත්තු වන සුනීතා දිනපතා ඇවිදීමේ ව්‍යායාමවල යෙදෙමින් පුහුණු වෙයි. මේ සඳහා ඇය පළමුවන සතියේදී මිනිත්තු 105ක් ද දෙවන සතියේදී මිනිත්තු 119ක් ද ගත කරයි. එක් එක් සතියේදී ඇය පුහුණුවීම් සඳහා ගත කරන කාලය අනුපිළිවෙළින් ගත් විට සමාන්තර ශ්‍රේඛීයක පිහිටයි.
 - (i) මෙම සමාන්තර ශ්‍රේඛීයෙහි පොදු අන්තරය සොයන්න.
 - (ii) ඇය 7 වන සතියේදී පුහුණුවීම් සඳහා ගත කරන කාලය මිනිත්තුවලින් සොයන්න.
 - (iii) ඇය පුහුණුවීම් සඳහා සතියකදී ගත කරන කාලය මුල්වරට මිනිත්තු 221 ඉක්මවන්නේ කීවෙනි සතියේ දී ද?
 - (iv) (a) පුහුණුවීමේ මුල් සති 10 කළදී ඇය ඇවිදීමේ ව්‍යායාමවලට ගත කරන මුළු කාලය සොයන්න.
 (b) ඇය එසේ ඇවිදින මධ්‍යක වේගය 6 km h^{-1} නම් එම කාලයේදී ඇය ඇවිදින මුළු දුර සොයන්න.

8. පහත දැක්වෙන නිර්මාණ සඳහා cm/mm පරිමාණය සහිත සරල දාරයක් හා කවකටුවක් පමණක් භාවිත කරන්න. නිර්මාණ රේඛා පැහැදිලිව ඇඳිය යුතුයි.
 - (i) දිග 6 cm වන AC සරල රේඛා බණ්ඩයක් නිර්මාණය කර, $\hat{CAB} = 60^\circ$ වන පරිදි AB රේඛාව නිර්මාණය කරන්න.
 - (ii) \hat{CAB} හි කෝණ සමච්ඡේදකය නිර්මාණය කරන්න.
 - (iii) ඉහත නිර්මාණය කළ කෝණ සමච්ඡේදකය මත O කේන්ද්‍රය පිහිටන්නා වූ ද C හිදී AC ස්පර්ශ කරන්නාවූ ද වෘත්තය නිර්මාණය කරන්න. AO රේඛාව, D හිදී වෘත්තය හමුවන සේ දික් කරන්න.
 - (iv) D හිදී වෘත්තයට ස්පර්ශකය නිර්මාණය කර මෙම ස්පර්ශකයේ දික් කළ AC හිත් ඡේදන ලක්ෂ්‍යය P ලෙස ලකුණු කරන්න.
 - (v) $\hat{DPC} = \hat{AOC}$ වීමට හේතු දක්වන්න.

9. දී ඇති රූපයේ ABC ත්‍රිකෝණයකි. X සහ Y යනු $AX = BY$ වන පරිදි AB මත පිහිටි ලක්ෂ්‍ය දෙකකි. තව ද P යනු $XP \parallel BC$ වන පරිදි AC මත පිහිටි ලක්ෂ්‍යයක් ද Q යනු $YQ \parallel AC$ වන පරිදි BC මත පිහිටි ලක්ෂ්‍යයක් ද වේ.

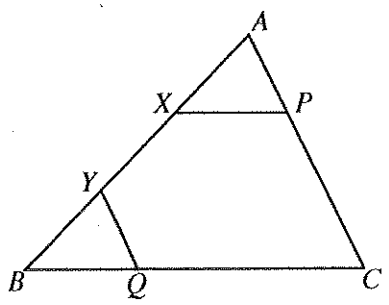

දී ඇති රූපය ඔබේ පිළිතුරු පත්‍රයට පිටපත් කරගෙන ඉහත තොරතුරු එහි ලකුණු කර දක්වන්න.

- (i) $AXPA \equiv BYQA$ බව පෙන්වන්න.
- (ii) PQ සරල රේඛාව ඇඳ, $PQ \parallel AB$ බව පෙන්වන්න.
- (iii) දික් කළ PX සහ QY රේඛා D හිදී හමු වේ. $DX = XP$ නම්, $XY = \frac{1}{2}PQ$ බව පෙන්වන්න.

10. රූපයේ දැක්වෙන ABCD වෘත්ත වකුරසුයෙහි $\hat{DAB} = \hat{ADC} = 45^\circ$ වේ. B සිට AD ට ලම්බව ඇඳි සරල රේඛාවට E හිදී වෘත්තය හමුවෙයි. PAQ රේඛාව A හිදී වෘත්තයට ඇඳි ස්පර්ශකයයි. මෙහි CE යනු වෘත්තයේ විෂ්කම්භයක් බව ද එය PAQ ස්පර්ශකයට සමාන්තර බව ද සාධනය කරන්න.

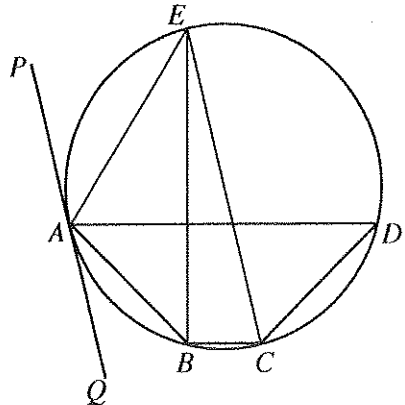

11. සුරතල් සතුන් හිමි පවුල් 115ක් ඇසුරෙන් සමීක්ෂණයක් කරන ලදී. එම පවුල් අතුරෙන් සුරතල් සතුන් ලෙස බල්ලන්, බලලුන් සහ මත්සායින් හිමි පවුල් පිළිබඳ තොරතුරු හා ඊට අනුරූපව අදින ලද අසම්පූර්ණ වෙන් රූපසටහනක් පහත දී ඇත.

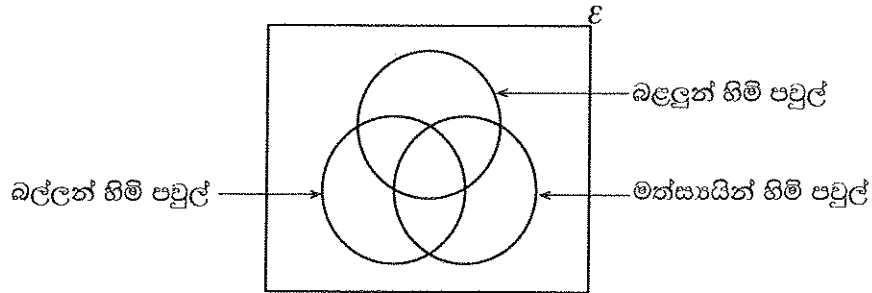

- පවුල් 4කට ඉහත තුන් වර්ගයේම සුරතල් සතුන් හිමි වේ.
- බල්ලන් පමණක් හිමි පවුල් සංඛ්‍යාව 19කි.
- පවුල් 24ක් සතුව බල්ලන් සහ බලලුන් යන දෙවර්ගයම ඇති අතර, පවුල් 21ක් සතුව බල්ලන් සහ මත්සායින් යන දෙවර්ගයම ඇත.
- පවුල් 11ක ඉහත තුන් වර්ගයෙන් එක් වර්ගයකවත් සුරතල් සතුන් නොමැත.

- (i) දී ඇති වෙන් රූපය ඔබේ පිළිතුරු පත්‍රයට පිටපත් කරගෙන ඉහත තොරතුරු එහි ඇතුළත් කරන්න.
- (ii) බල්ලන් හිමි පවුල් සංඛ්‍යාව, මත්සායින් හිමි පවුල් සංඛ්‍යාව මෙන් දෙගුණයකි. බල්ලන් හිමි නොවන නමුත් මත්සායින් හිමි පවුල් සංඛ්‍යාව සොයන්න.
- (iii) බලලුන් පමණක් හිමි පවුල් සංඛ්‍යාව කීය ද?
- (iv) මත්සායින් පමණක් හිමි පවුල් සංඛ්‍යාව, බල්ලන් හිමි නොවන නමුත් බලලුන් සහ මත්සායින් හිමි පවුල් සංඛ්‍යාව මෙන් දෙගුණයකි. සමීක්ෂණයට ලක් වූ පවුල් අතුරෙන් අහඹු ලෙස තෝරා ගනු ලබන පවුලක් මත්සායින් පමණක් හිමි පවුලක් වීමේ සම්භාවිතාව සොයන්න.

12. අරය r වූ අර්ධ ගෝලාකාර භාජනයක් සම්පූර්ණයෙන්ම ජලයෙන් පුරවා ඇත. රූපයේ දැක්වෙන මිනුම් සහිත ත්‍රිකෝණාකාර හරස්කඩක් ඇති ප්‍රිස්මාකාර වීදුරු භාජනයකට මෙම ජලය අපතේ නොයන සේ වත්කරනු ලැබේ. එවිට එම වීදුරු භාජනයේ 10 cm ක් උසට ජලය පිරේ. අර්ධ ගෝලාකාර භාජනයේ අරය r , $r = \sqrt[3]{\frac{180}{\pi}}$ cm මගින් ලැබෙන බව පෙන්වා, π හි අගය 3.14 ලෙස ගෙන, r හි අගය සෙන්ටිමීටරවලින් පළමු දශමස්ථානයට සොයන්න.

